

РА.433246.002 СК

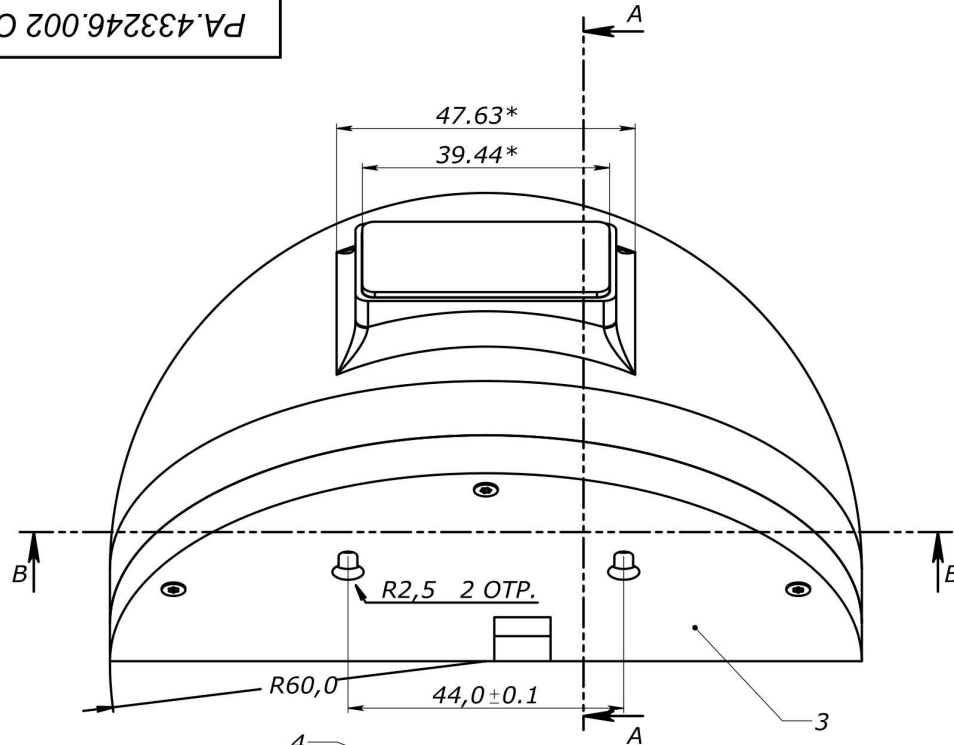

SECTION B-B
SCALE 4 : 3

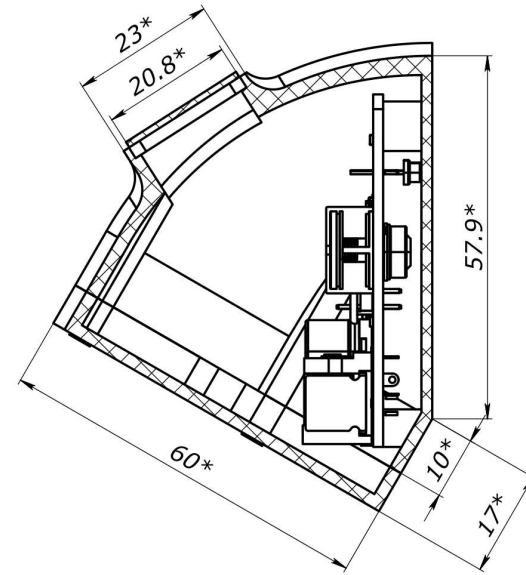

SECTION A-A
SCALE 4 : 3

- 1.*РОЗМІР ДЛЯ ДОВІДОК
- 2.МОНТАЖ ВИКОНАНО ВІДПОВІДНО ДО СХЕМИ ЛЕКТРИЧНОЇ ПРИНЦИПОВОЇ РА81.433246.001 ЕЗ
- 3.ІНШІ ТЕХНІЧНІ ВИМОГИ ПО ОСТ4 ГО.010.070.015

				РА.433246.002 СК			
Зм.	Лист	№ докум.	Підпис	Дата	Лист	Масса	Масштаб
Розроб.	Тележинський				Настінний промітер	150.45	
Перев.	Лащевська						
Г. контр.					Лист	Листов	
Н. контр.							
Затв.	Лащевська						

Перев. примен.

Справ. №

Подл. и дата

Име. № дубл.

Взам. инв. №

Подл. и дата

Име. № подл.

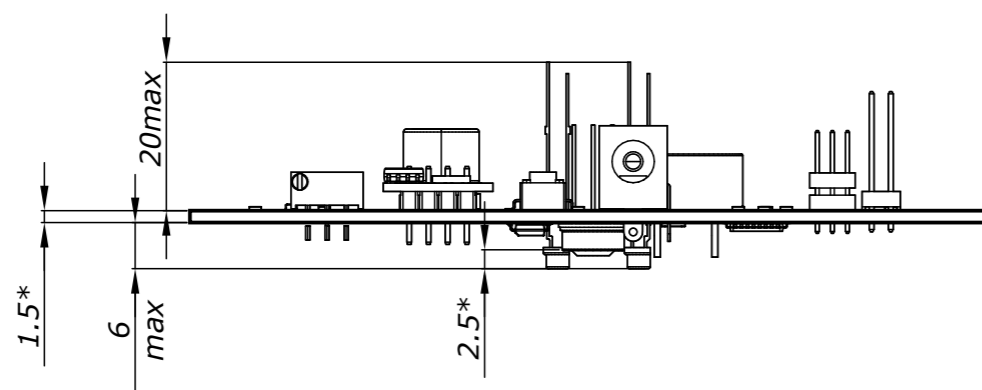
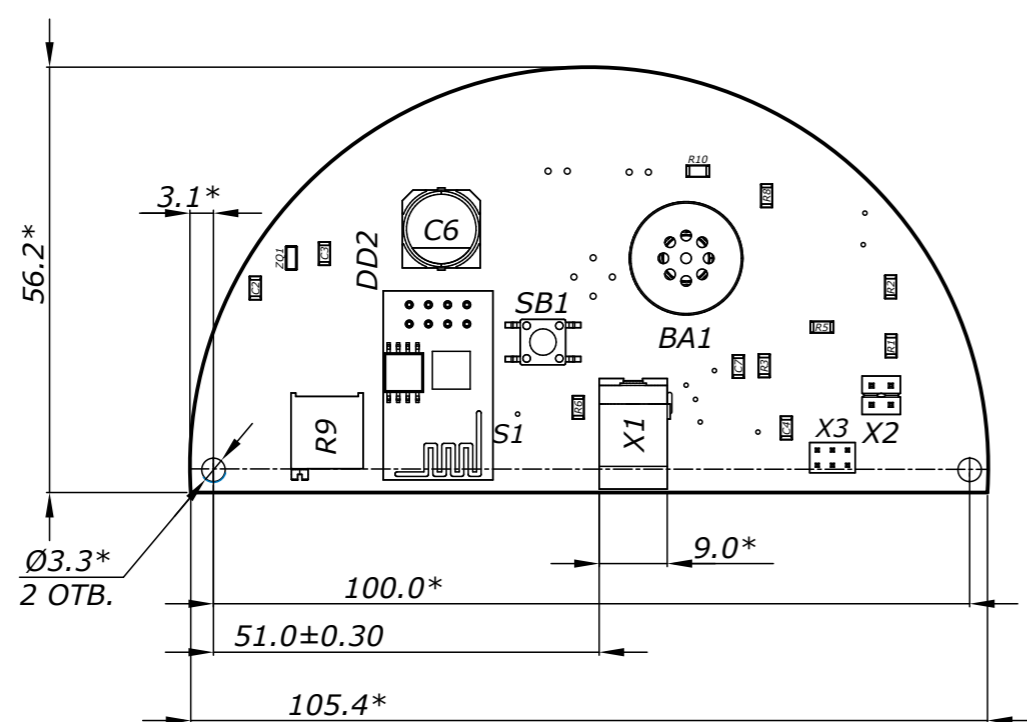

Встановлення R1-R8, R10, C1-C4, C6, ZQ1

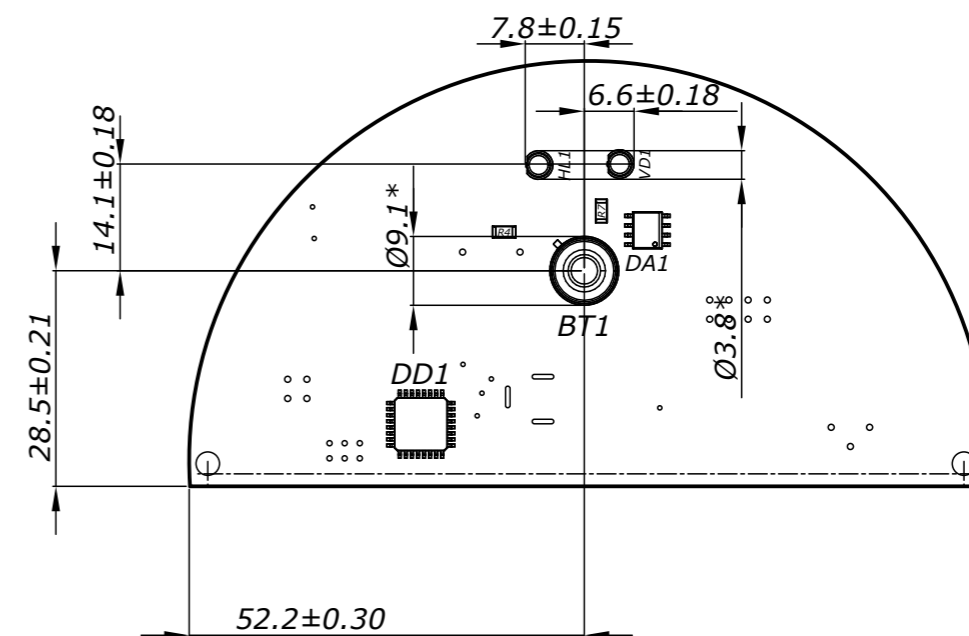
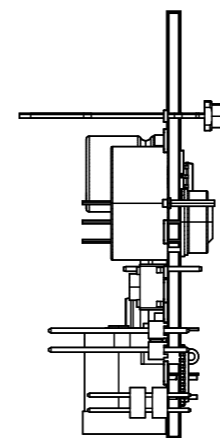
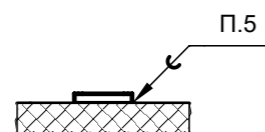

- *Розмір для довідок
- Монтаж виконано відповідно до схеми електричної принципової PA81.758765.001 ЕЗ
- Позиційні позначення елементів показані умовно відповідно до схеми електричної принципової PA81.758765.001 ЕЗ
- Встановлення елементів виконувати за ГОСТ 29137-91
BA1 встановлюється згідно варіанту 180
BT1 DD2 X1 X2 X3 встановлюється згідно варіанту 330
C6 встановлюється згідно варіанту 10
DA1 DD1 DS1 SB1 встановлюється згідно варіанту 360
R9 встановлюється згідно варіанту 390
VT1 VT2 встановлюється згідно варіанту 211
- SAC 305 ISO 9463:2014. Допускається для елементів поверхневого монтажу використання пасти припойної ПП-140 АУ70.033.013 ТУ
- Інші технічні вимоги по ОСТ4 Г0.010.070.015

				PA81.433246.001 СК		
				Інтелектуальний зонд		
				Складальний кресленник		
Зм. Арк.	№ докум.	Підпис	Дата	Лім.	Маса	Масштаб
Розроб.	Тележинський					1:1
Перевір.	Лащевська					
Т. контр.				Аркуш 1	Аркушів 1	
Н. контр.				НТУУ КПІ, РТФ РА-81		
Затв.	Лащевська					

PA81.758765.001 E3

Коло	Конт
+5 V	1
GND	2

ZX62-AB-5PA

Коло	Конт
+5 V	1
RX	2
TX	3
GND	4

ZX62-AB-5PA

Коло	Конт
MISO	1
+5 V	2
SCK	3
MOSI	4
RESET	5
GND	6

ZX62-AB-5PA

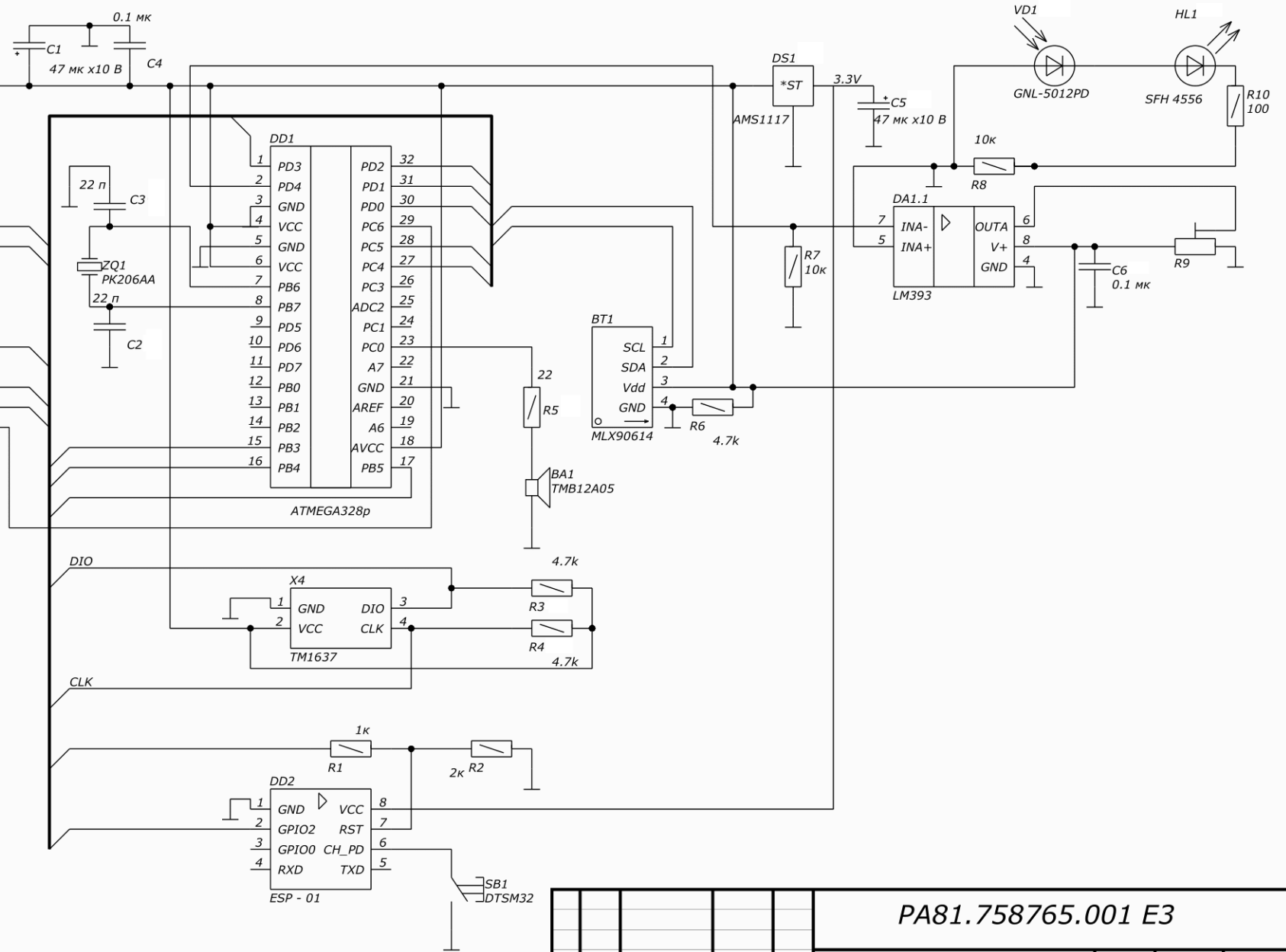

Зм. Лист	№ докум.	Підпис	Дата
Розроб.	Тележинський		
Перев.	Лашевська		
Т. контр.			
Н. контр.			
Затв.	Лашевська		

PA81.758765.001 E3			
Інтелектуальний зонд Схема електрична принципова	Літ.	Маса	Масштаб
	Лист *	Листів *	
	РТФ		